

Richtlijn voor meterruimten in hoogbouwwoonings met een warmte-aansluiting tot maximaal 70 meter

uitgave IWUN^{adv} no 06285
d.d. april 2011

5. verdiepingen zonder aansluiting

Op verdiepingen, waar geen aansluiting op onze leidingen nodig is, kunt u de meterruimte zelf weglaten en de stijgruimte als schacht door laten lopen. Deze schacht sluit u af met een wegneembaar paneel, waarin u zowel aan de bovenzijde op 200 mm van de bovenkant als aan de onderzijde op 200 mm van de onderkant een rooster met een vrije doorlaat van tenminste 200 cm² plaatst.

6. aansluiting van de stijgleidingen op het distributienet

De manier waarop wij de aansluiting van de stijgleiding op het distributienet maken is in grote mate afhankelijk van het ontwerp van het gebouw. Er zijn twee principes te onderkennen. Het ene principe gaat uit van het aansluiten van elke stijgruimte afzonderlijk op het in de straat gelegen distributienet. Het andere principe gaat ervan uit dat de stijgleidingen binnen het gebouw worden gekoppeld en op één punt worden aansloten op het distributienet in het gebouw of in de straat.

Het bereiken van een voor alle partijen goede oplossing is alleen mogelijk, als u al in het ontwerpstadium van het gebouw met ons contact opneemt.

7. installatie- en overige leidingen

In de ruimte voor waterapparatuur (Wm) wordt de watermeterbeugel op de vloer gemonteerd.

Daaronder mogen zich geen leidingen bevinden. Installatieleidingen mogen zich alleen bevinden in die zones, die niet ingenomen worden door de nutsvoorzieningen.

In de meterruimte mag u de stijgende koud waterleiding niet horizontaal verslepen.

U plaatst verwarmingselementen op minimaal 500 mm van de meterruimte vandaan. Bij de aanleg van de c.v.-leidingen houdt u er rekening mee dat er geen warmteoverdracht kan plaatsvinden tussen deze c.v.-leidingen en de koud waterleidingen. Om voldoende trek in de meterruimte te hebben, mag u de c.v.-leidingen en de warmwaterleiding niet isoleren.

8. Tracé naar de invoerbuis

U zorgt ervoor, dat wanneer wij komen om de aansluiting te maken, ons tracé buiten het gebouw vrij is van bouwmaterialen, puin e.d. Nadat wij onze aansluitingen hebben gemaakt, mag u hier niet meer met zwaar verkeer overheen rijden.

9. afwijkingen

Als u niet zeker weet of u aan deze richtlijnen voldoet, neem dan zo vroeg mogelijk contact met ons op.

10. het aanvragen van de aansluitingen

Digitale informatie over het aanvragen van de aansluitingen vindt u op www.aansluitingen.nl.

1. inleiding

In deze richtlijn laten wij zien hoe op basis van de norm 'Meterruimten' (NEN 2768, uitgave december 2005) en het Bouwbesluit (uitgave september 2005) de meterruimte moet worden ingericht en de mantelbuizen voor de nutsvoorzieningen moeten worden aangebracht. Wij hebben er voor gekozen om de netwerkbedrijven (de bedrijven, die de aansluitingen maken en de meters plaatsen) met "wij" aan te duiden en degenen voor wie deze richtlijn is bedoeld met "u" aan te spreken. Wanneer de ruimte onvoldoende is om de benodigde installaties te plaatsen, dan staat NEN 2768 een grotere meterruimte toe. Bij hoogbouwwoonings is altijd overleg met de netwerkbedrijven nodig. Deze richtlijn geldt alleen voor gebouwen tot maximaal

70 meter hoogte en heeft alleen betrekking op het gedeelte van het gebouw, waarin zich de woningen bevinden. Bij hoogbouw hebben wij voor de centrale voorzieningen meer ruimte en/of andere ruimten nodig om onze leidingen en apparatuur aan te leggen. Het bereiken van een voor alle partijen goede oplossing is alleen mogelijk als u al in het ontwerpstadium van het gebouw met ons contact opneemt.

2. plaats van de meterruimte

De meterruimte is vanaf de hal of gang – direct vanaf de voordeur – te bereiken. Hij ligt niet meer dan 3 meter van de voordeur verwijderd en op hetzelfde niveau.

In de meterruimte en in de directe omgeving ervan bevinden zich geen balken, leidingen en dergelijke, die een vrije doorvoering van de aansluitleidingen in de weg staan. De meterruimte en de stijgruimte zijn zo gelegen, dat onze watermeter en waterleidingen niet kunnen bevriezen.

3. ontwerp van meterruimte en stijgruimten

Er zijn twee stijgruimten; in de ene stijgruimte is er plaats voor de warme leidingen en in de andere stijgruimte voor de koude leidingen. De stijgruimte is direct met de meterruimte verbonden en zodoende ontstaat er dus ook een koude meterruimte en een warme meterruimte. Dat is de enige manier om ervoor te zorgen, dat het koude drinkwater niet opgewarmd wordt. U kunt kiezen uit twee verschillende opstellingen; in het ene geval is de stijgruimte aan de achterzijde van de meterruimte gelegen en in het andere geval aan de zijkant van de meterruimte. Alle meterruimten zijn recht boven elkaar geplaatst, zodat we onze leidingen in een rechte lijn naar boven kunnen aanleggen. De positie van de stijgleidingen is in de tekening aangegeven.

4. uitvoering van de meterruimte en stijgruimte

In elke deur monteert u zowel aan de bovenzijde op 200 mm van de bovenkant als aan de onderzijde op 200 mm van de onderkant een rooster met een vrije doorlaat van tenminste 200 cm².

De leidingdoorvoeringen door de vloeren en muren worden door u en voor uw rekening waar nodig brandwerend afgewerkt. De indeling en de maatvoering van de meterruimte laten wij zien in bijgaande tekening. De deur is afsluitbaar en heeft een dagmaat van minimaal 700 mm x 2100 mm. De binnenzijde van de meterruimte moet afgewerkt worden met houtachtige platen van voldoende stevigheid, bijv. multiplex van 18 mm. De specificatie van dit materiaal hebben wij op de tekening vermeld.

In de deur monteert u zowel aan de bovenzijde op 200 mm van de bovenkant als aan de onderzijde op 200 mm van de onderkant een rooster met een vrije doorlaat van tenminste 200 cm².

© Nadruk verboden, tenzij schriftelijke toestemming van de Interprovinciale Werkgroep Uniformering Normmeterruimte

Uitsluitend te bestellen bij Pluimers Mediaservice

Tel.: 055 - 534 12 24 (Uitsluitend voor bestellingen), www.pluimersmedia.nl

Stijgruimte aan zijkant

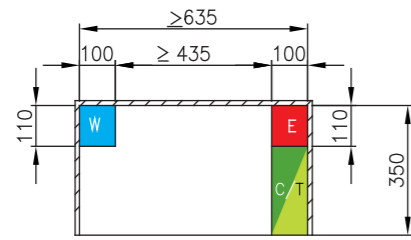

Dagmaat deur ≥ 585
DOORSNEDE A-A

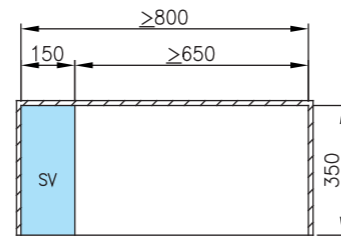

Dagmaat deur ≥ 750
DOORSNEDE B-B

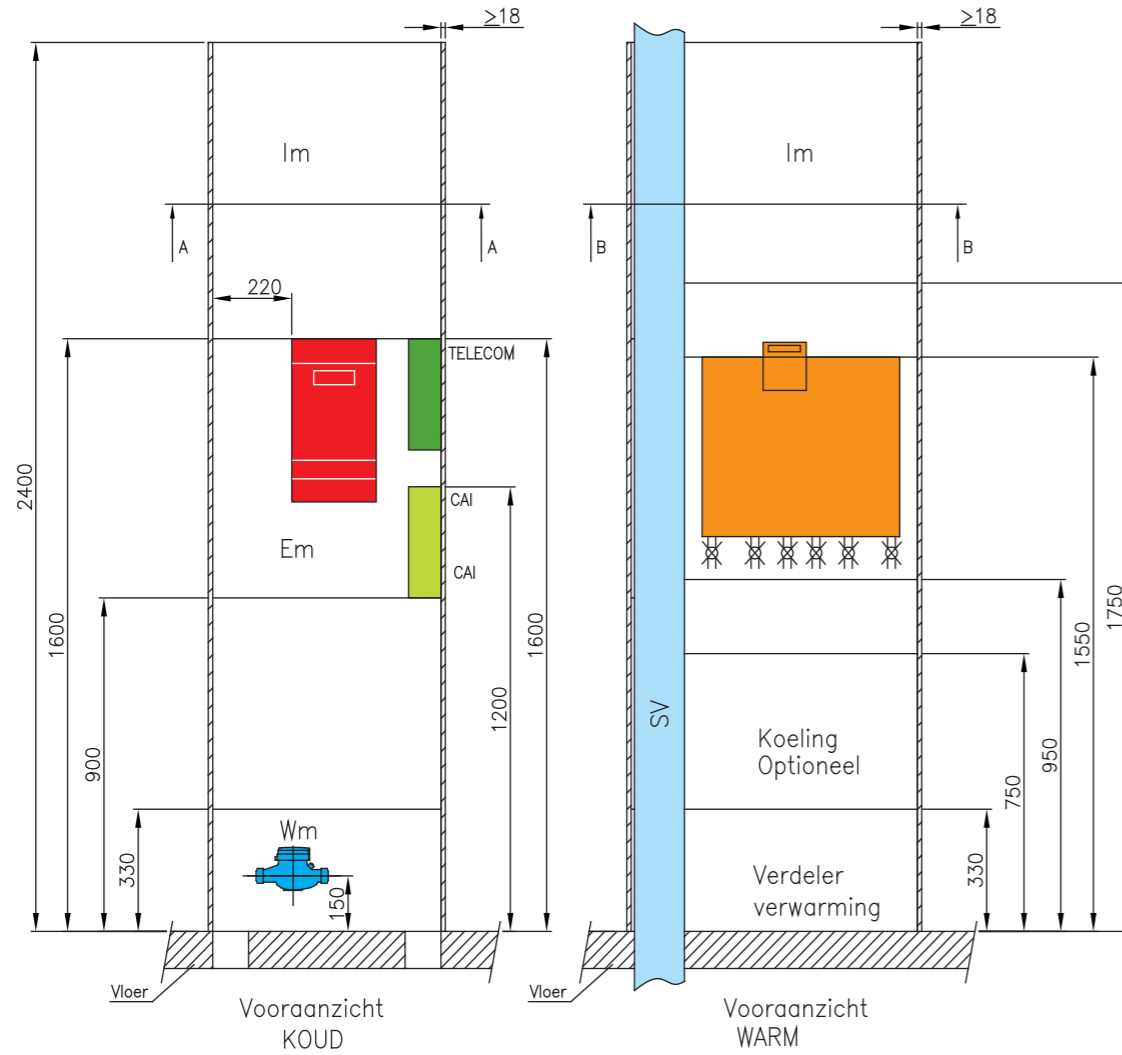

Stijgruimte aan achterkant

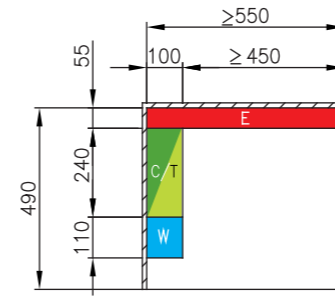

Dagmaat deur ≥ 500
DOORSNEDE C-C

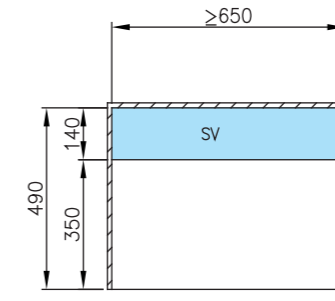

Dagmaat deur ≥ 600
DOORSNEDE D-D

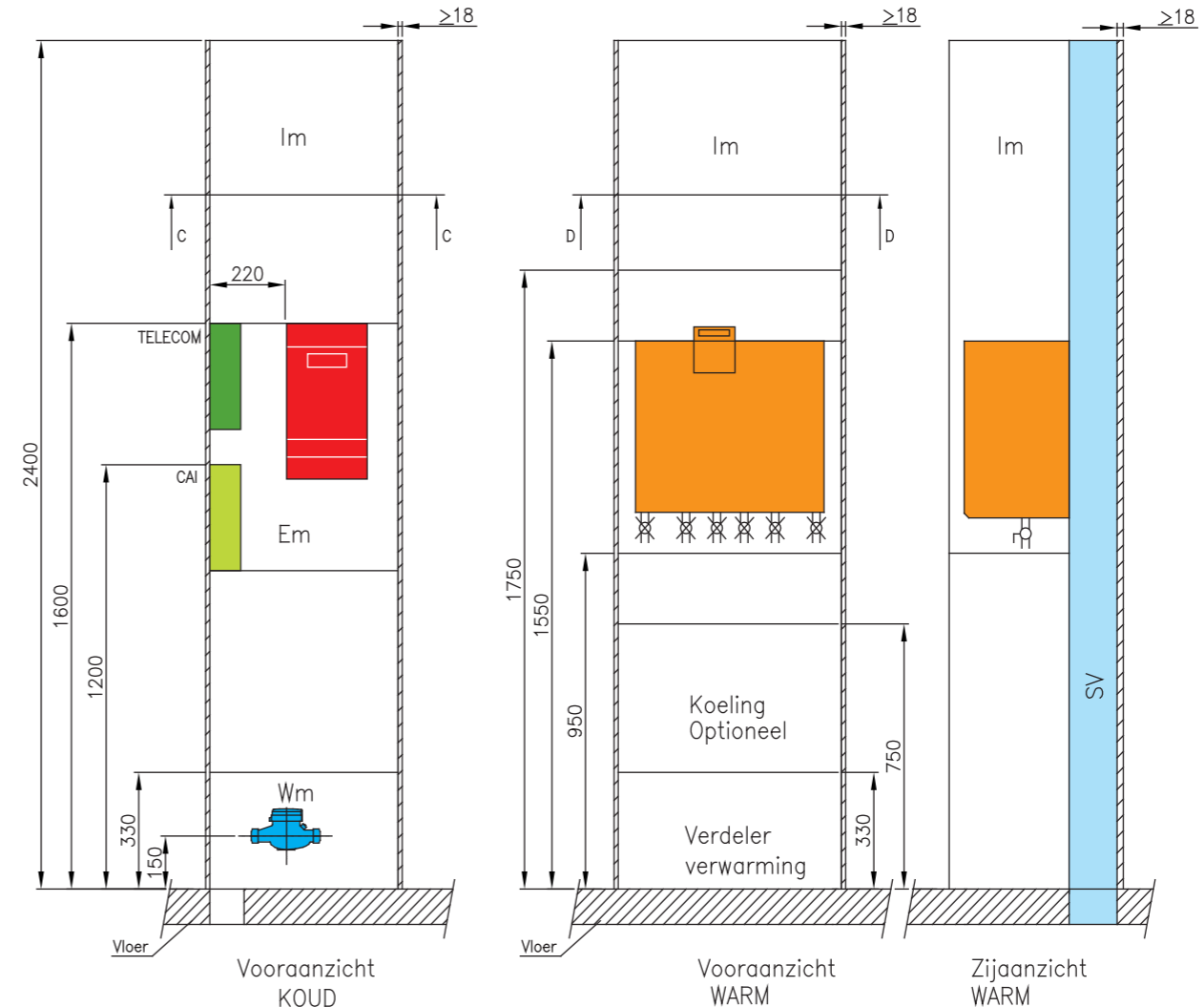

Voor een 3D weergave van de zone-indeling wordt verwezen naar het aanvullende blad 06285(3D)

Voor de invoering van de nutsvoorzieningen dient, in ontwerpstadium, altijd overlegd te worden met de betrokken nutsbedrijven.

Indien de warme en koude meterruimte naast elkaar gepositioneerd worden, dient de scheidingsconstructie zodanig geïsoleerd te worden dat wordt voldaan aan de eisen uit de NEN1006 (dit ter voorkoming van verhoging van de drinkwatertemperatuur).

MAXIMALE CAPACITEIT		LEGENDA
Elektriciteit	3x80A	Im = ruimte voor installatieleiding
Gas	N.V.T.	Em = ruimte voor Cai-, elektra- en telecomapparatuur
Water	2,4m ³ /h (Qn1,5)	Gm = ruimte voor warmteapparatuur
Warmte	35kWth	Wm = ruimte voor Waterapparatuur
Cai	Niet begrens	E = zone t.b.v. aansluitleiding elektra
Telecom	Niet begrens	W = zone t.b.v. aansluitleiding water
		C = zone t.b.v. aansluitleiding centrale antenne inrichting
		T = zone t.b.v. aansluitleiding telecom
		SV = zone t.b.v. aansluitleiding warmte
		S = zone t.b.v. nutsvoorzieningen of voor installatieleidingen

WANDEN METERRUIMTE op tekening met arcering aangegeven		
Materiaaleigenschap	Waarde	Beproevingmethode
Diktezwelling	$\leq 11\%$	NEN-EN 317:1993
Treksterkte loodrecht op plaatvlakte	$\geq 0,40$ N/mm ²	NEN-EN 319:1993
Schroefvastheid	in het midden	≥ 45 N/mm ² NEN-EN 320:1993
	aan de rand	≥ 35 N/mm ² NEN-EN 320:1993

ALLE MATEN ZIJN IN MM						
Amerikaanse Projectie		Schaal	Formaat A3			
Get.	02-01-06	Jeroen Engelbarts	AFMETINGEN METERRUIMTE HOOGBOUW TOT max. 70m WARMTEAANSLUITING			
		IWUN 06285			A	
Rev.	Wijziging	Datum	Get.	Releasedatum: april 2011		